

Koordinaten der Werkzeugbewegung zum Fräsen der Fasen.(Lösung)

Aufgabe: Bestimmen Sie die Koordinaten der Werkzeugbewegungen zum Fräsen der Fasen.

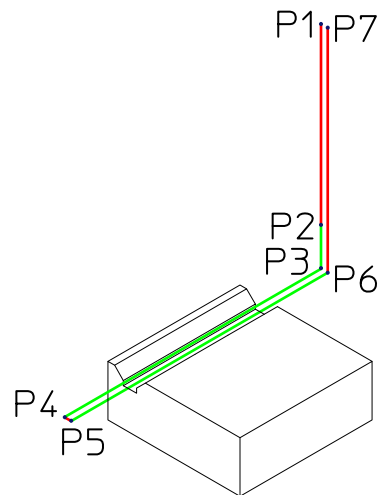
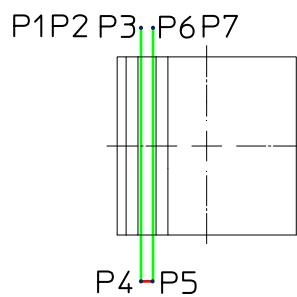
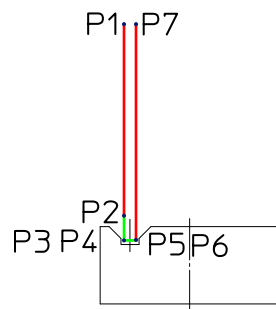

Punkt	X	Y	Z
P1	3,5	20	50
P2	3,5	20	2
P3	3,5	20	-2,5
P4	3,5	-20	-2,5
P5	5,5	-20	-2,5
P6	5,5	20	-2,5
P7	5,5	20	50