

Koordinaten der Werkzeugbewegung zum Fräsen der Fasen.

Aufgabe: Bestimmen Sie die Koordinaten der Werkzeugbewegungen zum Fräsen der Fasen.

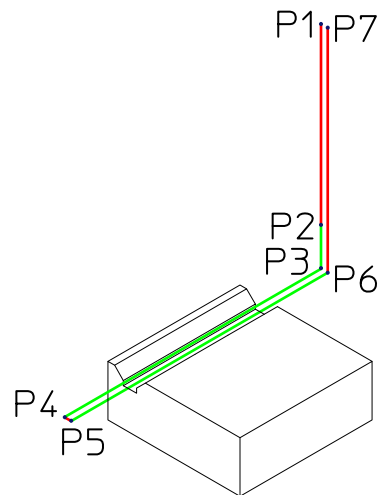
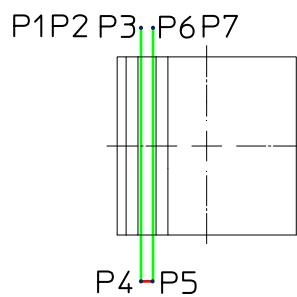
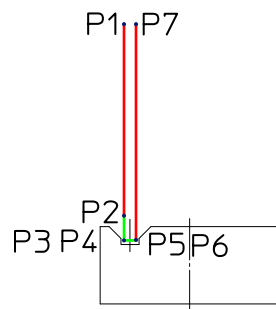

Punkt	X	Y	Z
P1			
P2			
P3			
P4			
P5			
P6			
P7			